



Technické podmínky

číslo:

TP 06--2016

Protidešť'ové žaluzie průmyslové PŽA - P

strana:

1/7

TECHNICKÉ PODMÍNKY

Výrobek:

PROTIDEŠŤOVÉ ŽALUZIE PRŮMYSLOVÉ PŽA - P

Výrobce:

EKOM vzduchotechnika, s.r.o.
Bezděčín 124
293 01 Mladá Boleslav

tel: 326 733 749
fax: 326 735 674
e-mail: ekom@ekom-vzt.cz
www.ekom-vzt.cz

Vypracoval:	Datum:	Schválil:	Datum:	Revizi provedl:	Datum:
P. Kozák	01. 07. 2016	P. Kozák	01. 07. 2016	-	-



Technické podmínky

číslo:

TP 06--2016

Protidešťové žaluzie průmyslové PŽA – P

strana:

2/7

Tyto technické podmínky určují vlastnosti dodávaného výrobku.

Platí pro výrobu a přejímání !!!

Rozměry jsou v mm, hmotnost je v kg.

I. VŠEOBECNĚ

1. Popis výrobku

Protidešťová žaluzie průmyslová PŽA – P se skládá z rámu a jednotlivých listů. Rám i listy jsou zhotoveny z pozinkovaného ocelového plechu. Rám je vyroben z tenkostěnných profilů, výplň tvoří profilové listy, které jsou upevněny do bočního rámu. Žaluzie větších rozměrů mají mezi jednotlivé řady listů vloženy příčky. Žaluzie lze osadit do potrubí, nebo pomocí pozedního rámu do zdi.

Protidešťové žaluzie chrání venkovní nasávací a výfukové otvory vzduchotechnických zařízení, případně větrací otvory staveb i strojního zařízení. Podle potřeby je možné žaluzie doplnit dvěma druhy sítí proti vnikání nečistot a to:

- ❖ Jemné síto proti vnikání hmyzu,
- ❖ Hrubé síto proti vniknutí ptáků.

2. Použití

Protidešťové žaluzie se používají u všech druhů vzduchotechnických zařízení a chrání venkovní nasávací nebo výfukové otvory vzduchotechnických zařízení proti vniknutí dešťové vody do objektu a to za normálních povětrnostních podmínek.

Maximální doporučená rychlost vzduchu v průtočné ploše je do 6 ms^{-1} .

3. Objednání

V objednávce protidešťové žaluzie průmyslové (PŽA – P) je nutné uvést tyto údaje:

- počet kusů
- název výrobku
- velikost (jmenovitý rozměr)
- číslo technických podmínek

Příklad 1:

3 kusy protidešťová žaluzie průmyslová PŽA – P 1000 x 1000 s pozedním rámem TP 06-2016

Příklad 2:

3 kusy protidešťová žaluzie průmyslová PŽA – P se sítem TP 06-2016

4. Obsluha

Podle potřeby je nutné očistit listy (případně síto, pletivo) od usazených a zachycených nečistot.

II. TECHNICKÉ POŽADAVKY

5. Rozdělení výrobků

Žaluzie se vyrábějí v základní rozměrové řadě velikosti dle tabulky viz příloha č. 1 těchto TP.

6. Typ výrobků

Typem výrobku se rozumí název, označení a velikost žaluzie.

Vypracoval:	Datum:	Schválil:	Datum:	Revizi provedl:	Datum:
P. Kozák	01. 07. 2016	P. Kozák	01. 07. 2016	-	-



Technické podmínky

číslo:

TP 06--2016

Protidešť'ové žaluzie průmyslové PŽA – P

strana:

3/7

Protidešť'ová žaluzie PŽA – P je typem z širokého sortimentu průmyslových žaluzií společnosti EKOM vzduchotechnika,s.r.o.

7. Hlavní parametry

Rozměry, průtočné plochy a hmotnosti viz příloha č. 1 těchto TP.

8. Použité materiály, povrchová úprava

Protidešť'ové žaluzie průmyslové PŽA – P jsou zhotoveny z pozinkovaného ocelového profilového plechu. Po dohodě je možné zajistit barevný nátěr dle vzorkovníku RAL. Vrstva barvy je min. 90 μm \pm 30 μm .

9. Značení

Výrobek je označen štítkem s těmito údaji:

- název a sídlo výrobce,
- označení výrobku a velikost (při osazení výrobku sítím -/s), číslo zakázky,
- hmotnost.

Štítek je umístěn na rámu žaluzie.

III. ZKOUŠENÍ

Výrobek se nezkouší, výrobce ručí za jeho použitelnost podle těchto TP.

IV. PŘEJÍMÁNÍ A DODÁVÁNÍ

10. Přejímání

Přejímání se řídí obecně platnými předpisy. Při přejímce se kontroluje:

- velikost (jmenovitý rozměr)
- úplnost vybavení dle objednávky (pozední rám, síto, atd. pokud jsou požadovány)

11. Dodávání

Samostatné průmyslové žaluzie PŽA – P se dodávají nevrtané. Při dodávce žaluzie včetně pozedního rámu je žaluzie s rámem svrtaná a spojená šrouby. Ochranné síto je k žaluzii připevněno nýty.

V. BALENÍ, DOPRAVA, SKLADOVÁNÍ

12. Balení

Protidešť'ové žaluzie průmyslové PŽA – P se dodávají v případě že jsou barvené v nevrátných obalech z papírové lepenky, nebarvené se nebalí.

Vypracoval:	Datum:	Schválil:	Datum:	Revizi provedl:	Datum:
P. Kozák	01. 07. 2016	P. Kozák	01. 07. 2016	-	-



Technické podmínky

číslo:

TP 06--2016

Protidešť'ové žaluzie průmyslové PŽA - P

strana:

4/7

13. Doprava

Doprava se provádí běžnými dopravními prostředky.

14. Skladování

Skladování výrobků je nutné zajistit v krytých suchých prostorách.

VI. DODATEK

Veškeré odchylky od těchto TP je nutné projednat s výrobcem a vyjádřit v příslušné smlouvě.

15. Přílohy

- č. 1 – Vybavení, rozměr a hmotnosti
- č. 2 – Možnosti upevnění žaluzií
- č. 3 – Tlaková ztráta

Vypracoval:	Datum:	Schválil:	Datum:	Revizi provedl:	Datum:
P. Kozák	01. 07. 2016	P. Kozák	01. 07. 2016	-	-

Příloha č. 1

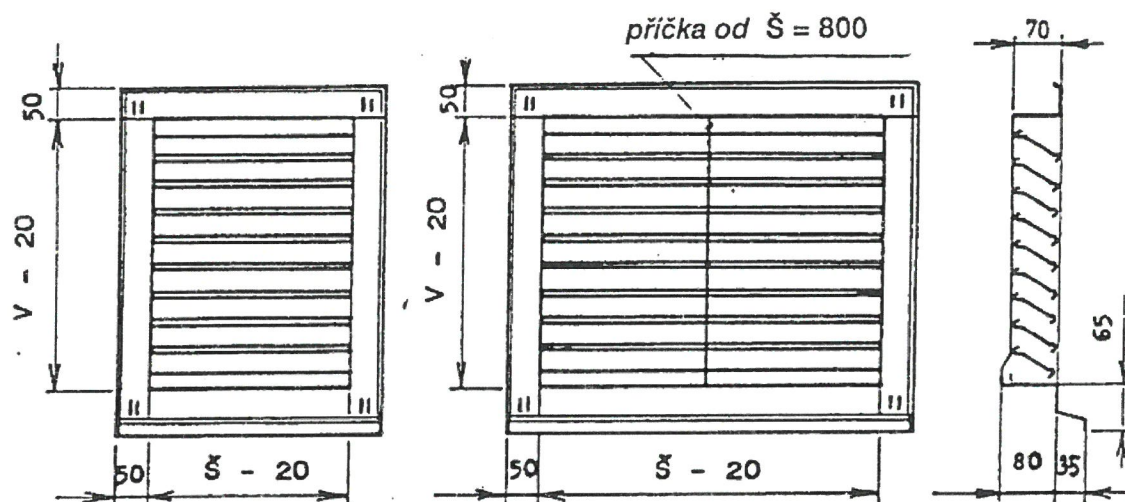

velikost jmenovitý rozměr		Rozměrová řada								
		průtočná plocha v m ²				hmotnost v kg				
š x v		400	630	800	1000	1250	1400	1600	1800	2000
400	m ²	0,13	0,21	0,27						
	kg	4,3	5,9	7,2						
500	m ²	0,17	0,26	0,34	0,40					
	kg	5,0	6,8	8,6	9,4					
630	m ²	0,21	0,33	0,43	0,54	0,65	0,73	0,82	0,92	1,14
	kg	5,8	8,2	10,2	11,7	13,9	15,4	17,9	20,4	21,8
800	m ²	0,27	0,43	0,55	0,69	0,86	0,91	1,14	1,27	1,36
	kg	7,5	10,1	12,6	15,0	17,6	19,9	22,4	24,9	27,6
1000	m ²	0,33	0,53	0,68	0,86	1,08	1,21	1,39	1,53	1,71
	kg	9,1	11,8	15,2	18,1	21,2	22,4	25,9	29,5	33,0
1250	m ²	0,42	0,67	0,86	1,08	1,36	1,52	1,74	1,86	2,07
	kg	10,6	14,6	18,0	21,3	26,0	29,4	33,0	34,1	38,5
1400	m ²	0,47	0,76	0,97	1,21	1,52	1,71	1,95	2,09	2,32
	kg	12,0	16,3	20,4	24,5	27,2	31,9	36,4	39,0	44,6
1600	m ²			1,05	1,32	1,66	1,86	2,12	2,40	2,66
	kg			22,1	27,5	33,3	36,6	39,3	42,7	49,9
1800	m ²			1,18	1,48	1,87	2,09	2,40	2,70	3,00
	kg			25,6	30,1	35,6	39,1	44,6	49,7	55,6
2000	m ²			1,32	1,65	2,08	2,33	2,66	3,00	3,37
	kg			28,0	33,8	39,4	44,8	50,3	55,7	61,2

Poznámka

š x v = jmenovitý rozměr = velikost otvoru pro osazení žaluzie do potrubí, do zdi, apod.

Vypracoval:	Datum:	Schválil:	Datum:	Revizi provedl:	Datum:
P. Kozák	01. 07. 2016	P. Kozák	01. 07. 2016	-	-

Příloha č. 2

Upevnění ve zdivu na pozdní rám

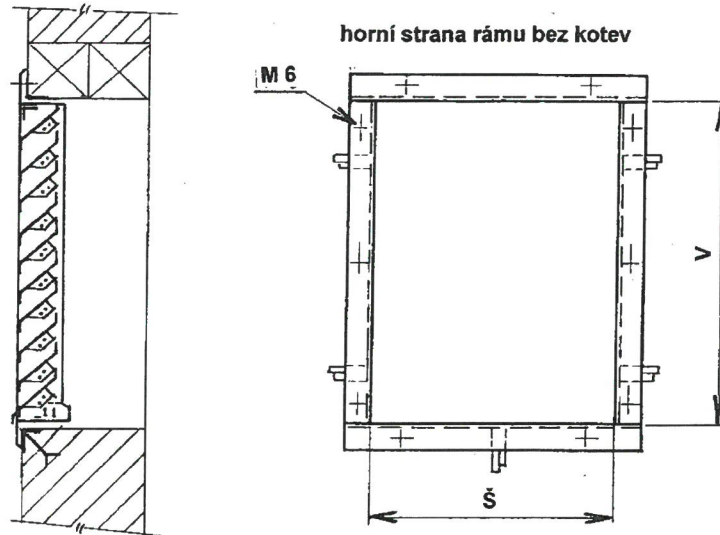

Upevnění na potrubí

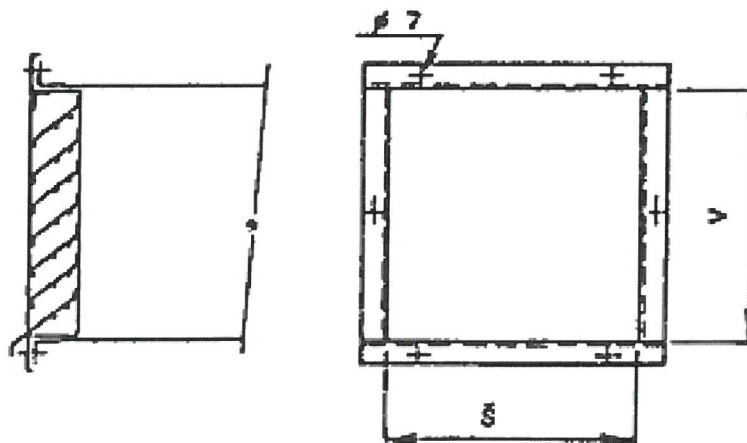

Detail upevnění PŽA-P ve zdivu

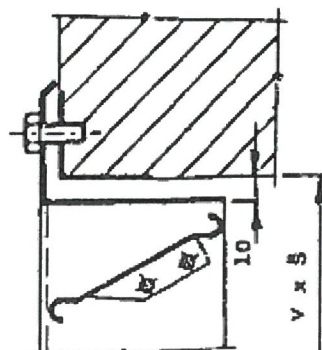

Vypracoval:	Datum:	Schválil:	Datum:	Revizi provedl:	Datum:
P. Kozák	01. 07. 2016	P. Kozák	01. 07. 2016	-	-

Příloha č. 3

Pokles statického tlaku protidešť'ové žaluzie PŽA - P

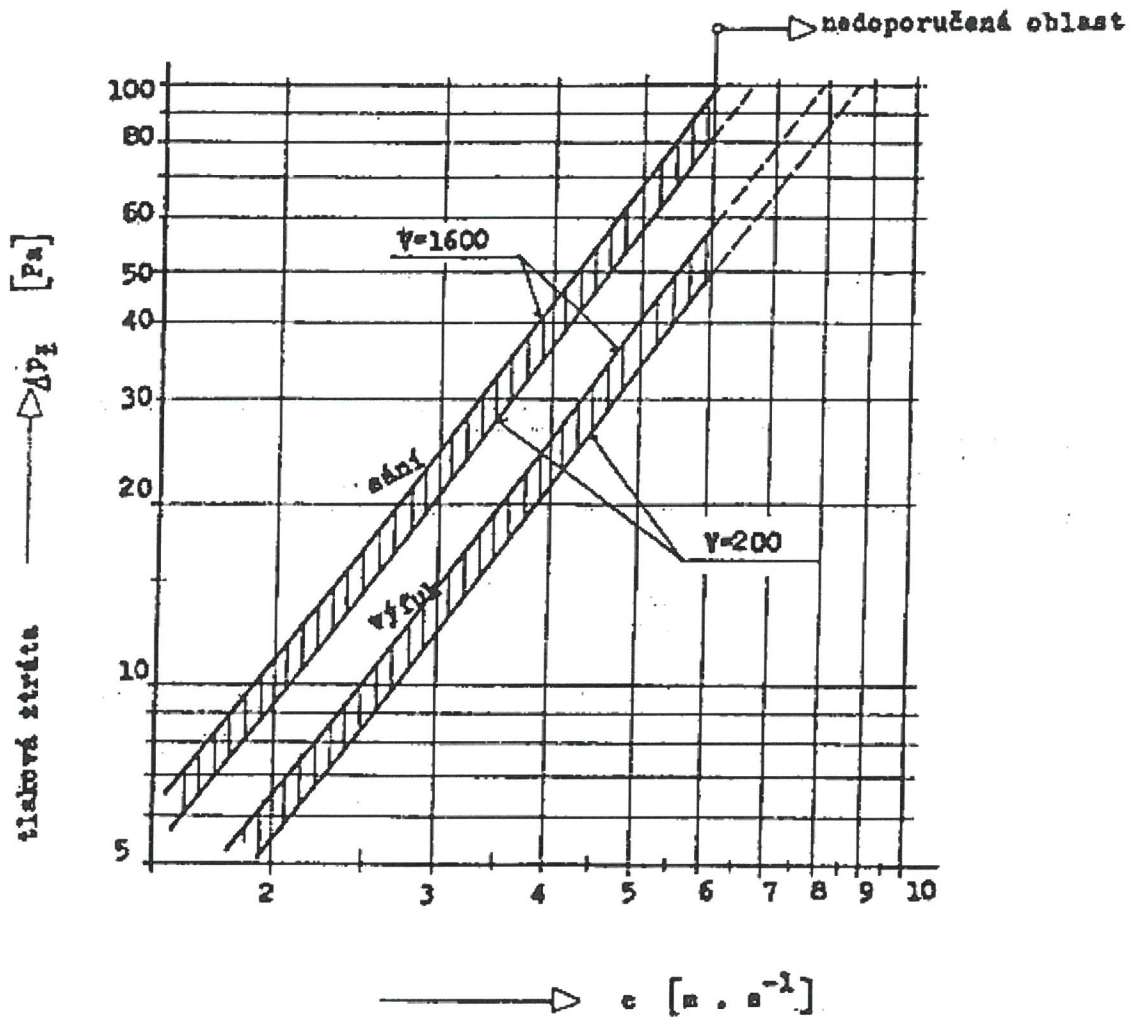

Pro žaluzie doplněné sítím se tlaková ztráta zvětší o 10%

Vypracoval:	Datum:	Schválil:	Datum:	Revizi provedl:	Datum:
P. Kozák	01. 07. 2016	P. Kozák	01. 07. 2016	-	-

